



El chorro de impulso NetSeries el sistema imprime consistentemente nítido, de alta resolución imágenes en superficies porosas en el más desafiante de entornos industriales. El cabezal de impresión mejorado El diseño permite una fácil swap del Net 2 y Net4 cabezales de impresión, drásticamente reduciendo el tiempo de inactividad.



NetSeries™

Nuestro nuevo sistema de inyección de tinta de alta resolución NetSeries está diseñado para ofrecerte sencillez, fiabilidad, flexibilidad y eficacia durante toda la vida útil del equipo. Con este podrás cumplir los requisitos de los códigos de barras GS1.

SIMPLE

Crear mensajes utilizando la interfaz gráfica de usuario basada en Microsoft Windows es más fácil que nunca. El sistema de control se conecta rápidamente al monitor y es totalmente compatible con mensajes antiguos.

FLEXIBLE

The compact, industrial design fits the widest range of production line speeds and configurations.

CONFIABLE

El módulo de impresión de desconexión rápida se pone rápidamente en línea para garantizar el máximo tiempo de actividad durante el mantenimiento preventivo, prolongar la vida útil del sistema y ofrecer el menor costo de propiedad.

EFICIENTE

La probada tecnología piezoeléctrica garantiza una distancia de proyección de tinta precisa líder en el sector. Esto, combinado con un diseño robusto, permite a los fabricantes utilizar el sistema en los entornos industriales más exigentes.



ESPECIFICACIONES

Altura de impresión	51 mm (Net 2) 102 mm (Net 4)
Resolución de impresión	64 x 300 DPI (Rango de uso de 100-300 DPI)
Velocidad de impresión	Hasta 90 m/min
Distancia de impresión	Hasta 6 mm para código de barras Hasta 12 mm para textos (depende de la aplicación) <i>*Best barcodes at 3 mm and 300 DPI</i>
Print options	Side panel, incline panel, angled print head
Ambientes	Temperatura ambiente de funcionamiento: 5-40°C, Humedad: 5-90% sin condensación
Materiales compatibles	Tinta porosa - ScanTrue III



Escanee para obtener una lista completada de datos técnicos.



FEATURES & BENEFITS

- Módulos de impresora de desconexión rápida patentados para facilitar el intercambio.
- Conectividad inalámbrica localizada al controlador
- Capaz de conectar hasta 8 cabezales de impresión
- Imprime mensajes de hasta 4 pulgadas con un solo cabezal de impresión
- Distancia de impresión de hasta ½ pulgada en texto
- 24 meses de caducidad de los cartuchos y botellas nuevos (Sin abrir)
- El cartucho de tinta inteligente controla los niveles y el tipo de tinta
- Limpieza automática para una impresión alta calidad módulos de impresión duraderos y totalmente reparables.
- Los retractores de rodillo reforzados protegen los cabezales de impresión
- Máxima flexibilidad de control del sistema
- Controlador industrial con pantalla táctil

DIBUJOS TECNICOS

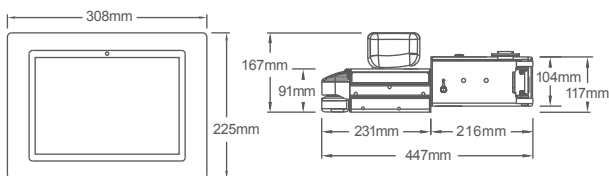

HMI

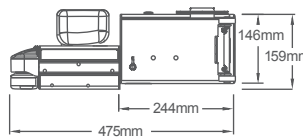

NET 4

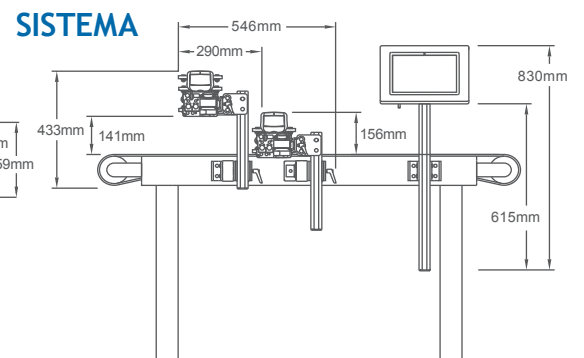

Las especificaciones para Net 2 y Net 4 son las mismas excepto cuando se indique lo contrario.